OBRAZAC 1a

Elektronski potpis projektanta	Elektronski potpis revidenta
--------------------------------	------------------------------

INVESTITOR: Jasmina Bedzeti, "Nomer" doo Celuga

OBJEKAT: Montažno-demontažni privremeni objekat za pružanje ugostiteljskih djelatnosti

LOKACIJA: kat.parc.2666 K.O. Polje, Opština Bar

DIO TEHNIČKE DOKUMENTACIJE:

AP_ARHITEKTONSKI PROJEKAT

Idejno rješenje

PROJEKTANT: EUROGLOBUS d.o.o.

ODGOVORNO LICE: Andrijana Zejak

GLAVNI INŽENJER: Stojanović Rade, dipl. inž. arh.
br.lic. UPI 107/7-3871

Jun 2019

SADRŽAJ DIJELA TEHNIČKE DOKUMENTACIJE

1.1 Izvod iz centralnog registra privrednih objekata za predzeće

1.2 Plan predzeća za izradu dijela tehničke dokumentacije

1.3 Plan glavnog inženjera

1.4 Plan predzeća

1.5. Izjava odgovornog projektanta da je tehnička dokumentacija izrađena u skladu sa važećim zakonima i propisima

1.6. Ugovor o zakupu

2. PROJEKTNI ZADATAK

3. URBANISTIČKO - TEHNIČKI USLOVI

4. TEKSTUALNA DOKUMENTACIJA

4.1. Tehnički opis

5. GRAFIČKA DOKUMENTACIJA

A.01. SITUACIJA	R=1:200
A.02. OSNOVA PRIZEMLJA	R=1:50
A.03. OSNOVA KROVA	R=1:50
A.04. PRESJEK 1-1	R=1:50
A.05. PRESJEK 2-2	R=1:50
A.06. FASADE	R=1:50

1.1. PERSPEKTIVNI PRIKAZI UKLOPLJENI U OKOLINU



IZVOD IZ CENTRALNOG REGISTRA PRIVREDNIH SUBJEKATA PORESKE UPRAVE

Registarski broj 5 - 0192750 / 011

PIB: 02391783

Datum registracije: 28.10.2003.

Datum promjene podataka: 12.06.2018.

PREDUZEĆE ZA INŽENJERING, PROIZVODNJU, PROMET I USLUGE, EKSPORT - IMPORT "EUROGLOBUS" D.O.O. - PODGORICA

Broj važeće registracije: /011

Skraćeni naziv: EUROGLOBUS

Telefon:

eMail:

Datum zaključivanja ugovora: 10.10.2003.

Datum donošenja Statuta: 11.10.2003. Datum promjene Statuta: 01.05.2018.

Adresa glavnog mjesta poslovanja:

Adresa za prijem službene pošte: UL. KRALJA NIKOLE BR.122 PODGORICA

Adresa sjedišta: UL. KRALJA NIKOLE BR.122 PODGORICA

Pretežna djelatnost: 7112 Inženjerske djelatnosti i tehničko savjetovanje

Obavljanje spoljno-trgovinskog poslovanja: DA

Oblik svojine:

Porijeklo kapitala:

Upisani kapital: 2,00Euro (Novčani 2,00Euro, nenovčani 0,00Euro)

OSNIVAČI:

BOŽO ZEJAK 2909973280029 CRNA GORA

Uloga: Osnivač

Udio: 100% Adresa: KRALJA NIKOLE BR.122 PODGORICA CRNA GORA

LICA U DRUŠTVU:

ANDRIJANA ZEJAK 0202980217940 CRNA GORA

Adresa: UL.SIMA BAROVIĆA BR.4 PODGORICA CRNA GORA

Uloga: Izvršni direktor

Ovlašćenja u prometu: Neograničeno ()

Ovlašćen da djeluje: POJEDINAČNO ()

BOŽO ZEJAK 2909973280029 CRNA GORA

Adresa: KRALJA NIKOLE BR.122 PODGORICA CRNA GORA

Uloga: Ovlašćeni zastupnik

Ovlašćenja u prometu: ()

Ovlašćen da djeluje: POJEDINAČNO ()

Izdato: 13.05.2019 godine u 09:53h



A9 NAČELNICA

Dušanka Vujsić

Dušanka Vujsić



Republika Crna Gora

OBAVJEŠTENJE O NASTAVKU REGISTRACIJE

DRUŠTVA SA OGRANIČENOM ODGOVORNOŠĆU

Registarski broj **5 - 0192750 / 007**

Centralni registar Privrednog suda u Podgorici ovim potvrđuje da je

PREDUZEĆE ZA INŽENJERING, PROIZVODNJU, PROMET I USLUGE, EKSPORT - IMPORT "EUROGLOBUS" D.O.O. - PODGORICA

produžilo registraciju dana 12.10.2009 u 10:00 sati, u skladu sa odredbama Zakona o privrednim društvima (Sl. list RCG br.6/02).

Obaveza sledećeg produženja je na da 12.10.2010 u skladu sa čl. 86. st. 8 i 9 Zakona o privrednim društvima.



REGISTRATOR

Dejan Terzić

DEJAN TERZIĆ



CENTRALNI REGISTAR
Privrednog suda u Podgorici

Finansijski izvještaj za godinu 2004



REGISTRATOR

Dejan Terzić
DEJAN TERZIĆ

PRAVNA POUKA: Ovaj akt je konačan. Protiv istog može se pokrenuti upravni spor pred Upravnim sudom RCG, u roku od 30 dana od dana prijema potvrde.

REPUBLIKA CRNA GORA
VLADA REPUBLIKE CRNE GORE
DIREKCIJA JAVNIH PRIHODA

Filijala Podgorica

BROJ: 30/31-03183-3
PODGORICA, 10.11.2003. godine

Na osnovu člana 55. Zakona o porezu na dodatu vrijednost ("Sl.list RCG", broj 65/01... 21/03) i člana 203. Zakona o opštem upravnom postupku ("Sl.list SRJ", broj 33/97) Direkcija javnih prihoda, **donosi**

Rješenje o registraciji za PDV

Upisuje se u registar obveznika za PDV:

Naziv **PREDUCEĆE ZA INŽENJERING, PROIZVODNJU, PROMET I USLUGE,
EXPORT - IMPORT "EUROGLOBUS" D.O.O. PODGORICA**

Adresa **PODGORICA
81000 PODGORICA
ZMAJ JOVINA 134**

PIB **02391783**

302

(Šifra područne jedinice poreskog organa)

Obvezniku se dodjeljuje PDV registracioni broj: **30/31-03183-3.**

Svojestvo obveznika za PDV se stiče: **10.11.2003. godine.**

Poreski obveznik je dužan da obavijesti poreski organ o izmjeni i prestanku obavljanja djelatnosti za koju je obavezan da obračunava i plaća PDV.



DIREKTOR
P. Mirović

REPUBLIKA CRNA GORA
VLADA REPUBLIKE CRNE GORE
DIREKCIJA JAVNIH PRIHODA

Filijala Podgorica

BROJ: 30-01-03982-1

PODGORICA, 10.11.2003. godine

Na osnovu člana 27. Stav 3. Zakona o poreskoj administraciji ("Sl.list RCG", broj 65/01) i člana 203. Zakona o opštem upravnom postupku ("Sl.list SRJ", broj 33/97) Direkcija javnih prihoda, **donosi**

Rješenje o registraciji

Upisuje se u registar poreskih obveznika:

Naziv **PREDUĆEĆE ZA INŽENJERING, PROIZVODNJU, PROMET I USLUGE,
EXPORT - IMPORT "EUROGLOBUS" D.O.O. PODGORICA**

Adresa **PODGORICA
81000 PODGORICA
ZMAJ JOVINA 134**

Poreskom obvezniku se dodjeljuje

PIB

0 2 3 9 1 7 8 3

(Matični broj)

3 0 2

(Šifra područne jedinice poreskog organa)

Datum upisa u registar **10.11.2003.** godine.

Poreski obveznik je dužan da obavijesti poreski organ o svim promjenama podataka iz registra poreskog obveznika (član 33. Zakona o poreskoj administraciji) u roku od 15 dana od dana nastanka promjene.

M.P.

DIREKTOR

P. Božić



CRNA GORA

MINISTARSTVO ODRŽIVOG RAZVOJA
I TURIZMA

DIREKTORAT ZA INSPEKCIJSKI NADZOR I
LICENCIRANJE

Direkcija za licenciranje

Broj: UPI 107/7-3880/2

Podgorica, 09.11.2018. godine

» EUROGLOBUS » D.O.O.

Ulica Kralja Nikole br. 122
PODGORICA

U prilogu ovog akta, dostavlja Vam se rješenje, broj i datum gornji.

OVLAŠĆENO SLUŽBENO LICE
Pavićević Nataša



Dostavljeno:

-Naslovu;

-a/a.

MINISTARSTVO ODRŽIVOG RAZVOJA I TURIZMA
DIREKTORAT ZA INSPEKCIJSKI NADZOR
I LICENCIRANJE

Direkcija za licenciranje

Broj: UPI 107/7-3880/2

Podgorica, 09.11.2018. godine

Ministarstvo održivog razvoja i turizma, rješavajući po zahtjevu » EUROGLOBUS » D.O.O iz Podgorice, za izdavanje licence projektanta i izvođača radova, na osnovu člana 135 st. 1 i 2 Zakona o planiranju prostora i izgradnji objekata ("Službeni list Crne Gore" br. 64/17) i člana 46 stav 1 Zakona o upravnom postupku ("Službeni list Crne Gore" br. 56/14, 20/15, 40/16 i 37/17), donosi

RJEŠENJE

1. IZDAJE SE » EUROGLOBUS » D.O.O iz Podgorice, LICENCA projektanta i izvođača radova.
2. Ova Licenca se izdaje na 5 (pet) godina.

O b r a z l o ž e n j e

Aktom, br.UPI 107/7-3880/1 od 08.11.2018.godine » EUROGLOBUS » D.O.O iz Podgorice, obratilo se ovom ministarstvu zahtjevom za izdavanje licence projektanta i izvođača radova.

Uz zahtjev imenovano privredno društvo, dostavilo je ovom ministarstvu sledeće dokaze:

Rješenje Ministarstva održivog razvoja i turizma, broj UPI 107/7-3871/2 od 08.11.2018.godine, kojim je Stojanović Radu, diplomiranom inženjeru arhitekture, iz Kolašina, izdata licenca ovlašćenog inženjera za obavljanje djelatnosti izrade tehničke dokumentacije i građenje objekta; Ugovor o radu, zaključen između » EUROGLOBUS » D.O.O iz Podgorice, kao poslodavca i Stojanović Rada, diplomiranog inženjera arhitekture, iz Kolašina, gdje je utvrđeno da je imenovani zasnovao radni odnos na neodređeno vrijeme, počev od 01.11.2018.godine – čl. 1 i 3 Ugovora; Izvod iz Centralnog Registra Privrednih subjekata Poreske uprave za imenovano privredno društvo, Registarski broj: 5-0192750/011 od 14.08.2018.godine, sa šifrom pretežne djelatnosti: 7112: Inženjerske djelatnosti i tehničko savjetovanje.

Ministarstvo održivog razvoja i turizma, razmotrilo je podnijeti zahtjev pa je odlučilo kao u dispozitivu ovog rješenja, a ovo sa sledećih razloga:

Naime, članom 122 stav 1 Zakona o planiranju prostora i izgradnji objekata (»Službeni list Crne Gore » br. 64/17), propisano je da privredno društvo koje izrađuje tehničku dokumentaciju (projektant), odnosno privredno društvo koje gradi objekat (izvođač radova), dužno je da za obavljanje djelatnosti izrade tehničke dokumentacije dijela tehničke dokumentacije, odnosno građenje ili izvođenje pojedinih radova ovlašćeni

inženjer može da bude fizičko lice koje obavlja poslove izrade tehničke dokumentacije odnosno građenje ili izvođenje pojedinih vrsta radova na građenju objekta, ima najmanje jednog zaposlenog ovlašćenog inženjera po vrsti projekta, koji izrađuje i to: arhitektonski, građevinski, elektrotehnički i mašinski projekat, odnosno vrsti radova koje izvodi na osnovu tih projekata. Stavom 2 istog člana Zakona, propisano je da obavljanje pojedinih poslova iz stava 1 ovog člana, projektant, odnosno izvođač radova može da obezbijedi na osnovu zaključenog ugovora sa drugim privrednim društvom koje ima zaposlenog ovlašćenog inženjera za određenu vrstu projekta, odnosno radova.

Članom 3 stav 1 tačka 3 Pravilnika o načinu i postupku izdavanja, mirovanja licence i načinu vođenja registara licenci („Službeni list Crne Gore „ br. 79/17), utvrđene su vrste licenci, a između ostalih i licenca projektanta i izvođača radova, koja se izdaje privrednom društvu za obavljanje djelatnosti izrade tehničke dokumentacije i građenje objekta.

Članom 5 stav 1 tač. 1-2. Pravilnika, utvrđeno je da se u postupku izdavanja licence projektanta, odnosno izvođača radova, provjerava: 1) da li podnosilac zahtjeva u radnom odnosu ima zaposlenog ovlašćenog inženjera i licencu ovlašćenog inženjera.

Članom 137 stav 2 Zakona, propisano je da se licenca za privredno društvo, izdaje se na pet godina.

Rješavajući po predmetnom zahtjevu, a na osnovu uvida u dostavljene dokaze, ovo ministarstvo nalazi, da su se u konkretnoj pravnoj stvari stekli uslovi za primjenu čl. 122 stav 1 i 135 stav 2 Zakona o planiranju prostora i izgradnji objekata, a u vezi čl 3 stav 1 tač. 1 i čl. 4 Pravilnika o načinu i postupku izdavanja, mirovanja licence i načinu vođenja registara licenci.

Saglasno izloženom, riješeno je kao u dispozitivu ovog rješenja.

PRAVNA POUKA: Protiv ovog rješenja može se pokrenuti upravni spor tužbom kod Upravnog suda Crne Gore u roku od 20 dana od dana prijema istog.

OVLAŠĆENO SLUŽBENO LICE
Nataša Pavićević





CRNA GORA

MINISTARSTVO ODRŽIVOG RAZVOJA
I TURIZMA

DIREKTORAT ZA INSPEKCIJSKI NADZOR I
LICENCIRANJE

Direkcija za licenciranje

Broj: UPI 107/7-3871/2

Podgorica, 08.11.2018. godine

STOJANOVIĆ RADE

KOLAŠIN

U prilogu ovog akta, dostavlja Vam se rješenje, broj i datum gornji.

OVLAŠĆENO SLUŽBENO LICE
Pavičević Nataša



Dostavljeno:

-Naslovu;

-a/a.

MINISTARSTVO ODRŽIVOG RAZVOJA I TURIZMA
DIREKTORAT ZA INSPEKCIJSKI NADZOR
I LICENCIRANJE

Direkcija za licenciranje

Broj: UPI 107/7- 3871

Podgorica, 07.11.2018. godine

Ministarstvo održivog razvoja i turizma, rješavajući po zahtjevu STOJANOVIĆ RADA, diplomiranog inženjera aritekture, iz Kolašina, za izdavanje licence za ovlaštenog inženjera, na osnovu člana 135 st. 1 i 2 Zakona o planiranju prostora i izgradnji objekata ("Službeni list Crne Gore" br. 64/17) i člana 46 stav 1 Zakona o upravnom postupku ("Službeni list Crne Gore" br. 56/14, 20/15, 40/16 i 37/17), donosi

R J E Š E N J E

1. IZDAJE SE STOJANOVIĆ RADU, diplomiranom inženjeru aritekture, iz Kolašina, LICENCA ovlaštenog inženjera za obavljanje djelatnosti izrade tehničke dokumentacije i građenje objekta.
2. Ova Licenca se izdaje na neodređeno vrijeme.

O b r a z l o ž e n j e

Aktom, br.UPI107/7-3871/1 od 02.11.2018.godine, STOJANOVIĆ RADE, diplomirani inženjer aritekture, iz Kolašina, obratio se ovom ministarstvu zahtjevom za izdavanje licence ovlaštenog inženjera za obavljanje djelatnosti izrade tehničke dokumentacije i građenje objekta.

Uz zahtjev imenovani je ovom ministarstvu dostavio sledeće dokaze:

Diplomu o visokoj školskoj spremi, stečenoj na Arhitektonskom fakultetu, izdata od strane Univerziteta u Beogradu, Socijalistička Republika Srbije, br. 2761 od 24.07.1989.godine; Rješenje Inženjerske Komore Crne Gore, br. 01-399/3 od 21.03.2016.godine, kojim je Stojanović Radu, diplomiranom inženjeru aritekture, iz Kolašina, izdata licenca odgovornog projektanta za izradu projekata arhitekture objekata, projekata unutrašnje arhitekture, projekata unutrašnjih instalacija vodovoda i kanalizacije i projekata uređenja terena, kao djelova tehničke dokumentacije; Rješenje Inženjerske Komore Crne Gore, br. 01-399/4 od 21.03.2016.godine, kojim je Stojanović Radu, diplomiranom inženjeru aritekture, iz Kolašina, izdata licenca odgovornog inženjera za izvođenje građevinskih i građevinsko-zanatskih radova na arhitektonskim objektima, radova unutrašnje arhitekture, radova na unutrašnjim instalacijama vodovoda i radova uređenja terena; Potvrdu » Kota Plus » D.O.O.Beograd od 26.02.2016.godine u kojoj je utvrđeno da je imenovani, diplomirani inženjer aritekture stalno zaposlen od 23.09.2003.godine na poslovima odgovornog projektanta arhitekture, projektanskog i izvođačkog nadzora, kao i na poslovima izvođenja građevinskih objekata; ovjerenu fotokopiju radne knjižice i ovjerenu fotokopiju lične karte.

Uvidom u službenu dokumentaciju Ministarstva pravde, ovo ministarstvo je po službenoj dužnosti utvrdilo da se imenovani ne nalazi u kaznenoj evidenciji.

Ministarstvo održivog razvoja i turizma, razmotrilo je podnijeti zahtjev pa je odlučilo kao u dispozitivu ovog rješenja, a ovo sa sledećih razloga:

Naime, članom 123 stav 1 Zakona o planiranju prostora i izgradnji objekata («Službeni list Crne Gore » br. 64/17), propisano je da ovlašćeni inženjer može da bude fizičko lice koje obavlja poslove izrade tehničke dokumentacije odnosno građenje objekta, odgovarajuće struke, sa visokim obrazovanjem, odnosno najmanje kvalifikacijom VII1 podnivoa okvira kvalifikacije i najmanje tri godine radnog iskustva na stručnim poslovima izrade tehničke dokumentacije i građenja objekta.

Članom 3 stav 1 tačka 1 Pravilnika o načinu i postupku izdavanja, mirovanja licence i načinu vođenja registara licenci („ Službeni list Crne Gore „ br. 79/17), utvrđene su vrste licenci, a između ostalih i licenca ovlašćenog inženjera koja se izdaje fizičkom, licu za obavljanje djelatnosti izrade tehničke dokumentacije i građenje objekta.

Članom 4 stav 1 tač. 1-4. Pravilnika, utvrđeno je da se u postupku izdavanja licence ovlašćenog inženjera, provjerava: 1) identitet podnosioca zahtjeva; 2) da li podnosilac zahtjeva posjeduje visoko obrazovanje, odnosno najmanje kvalifikacije VII1 podnivoa okvira kvalifikacija, odnosno da li je izvršeno priznavanje inostrane obrazovne isprave najmanje kvalifikacije VII1 podnivoa okvira kvalifikacija; 3) da li podnosilac zahtjeva ima najmanje tri godine radnog iskustva na stručnim poslovima izrade tehničke dokumentacije i građenju objekta sa visokim obrazovanjem, odnosno najmanje kvalifikacije VII1 podnivoa okvira kvalifikacije i 4) da li je podnosilac zahtjeva osuđivan za krivično djelo za koje se gonjenje preduzima po službenoj dužnosti.

Stavom 3 istog člana Pravilnika, utvrđeno je da se radno iskustvo u smislu stava 1 tačka 3 ovog člana, smatra radno iskustvo u svojstvu saradnika na izradi tehničke dokumentacije na građenju objekta, odnosno izvođenja pojedinih radova na građenju objekta. Stavom 4 istog člana Pravilnika, utvrđeno je da se izuzetno od stava 3 ovog člana, fizičkom licu koje posjeduje licencu za izradu tehničke dokumentacije i građenje objekata, izdatu po propisima koji su važili do donošenja ovog propisa, radno iskustvo može dokazati na osnovu uvida u dokumentaciju koja je bila osnov za njeno izdavanje.

Članom 137 stav 1 Zakona, propisano je da se licenca za fizičko lice izdaje na neodređeno vrijeme.

Rješavajući po predmetnom zahtjevu, a na osnovu uvida u dostavljene dokaze, ovo ministarstvo nalazi, da su se u konkretnoj pravnoj stvari stekli uslovi za primjenu čl. 123 stav 1 i 135 stav 2 Zakona o planiranju prostora i izgradnji objekata, a u vezi čl 3 stav 1 tač. 1 i čl. 4 Pravilnika o načinu i postupku izdavanja, mirovanja licence i načinu vođenja registara licenci.

Saglasno izloženom, riješeno je kao u dispozitivu ovog rješenja.

PRAVNA POUKA: Protiv ovog rješenja može se pokrenuti upravni spor tužbom kod Upravnog suda Crne Gore u roku od 20 dana od dana prijema istog.

OVLAŠĆENO SLUŽBENO LICE
Nataša Pavićević



POLISA - RAČUN POL-00091617

Zastupnik:	Dragaš Goran, 81-032		
Ugovarač			
Naziv	EUROGLOBUS DOO	MB	02391783
Adresa	KRALJA NIKOLE 122, 81000 PODGORICA_GRAD, Crna Gora	Telefon	067 500 375
Trajanje:	Godišnje osiguranje		
Period osiguranja	01.03.2019 (24:00) - 01.03.2020 (24:00)	Period obračuna	01.03.2019 - 01.03.2020

Predmet osiguranja: Profesionalna odgovornost projektanta: Osiguranje pokriva odštetne zahtjeve naručioca usluga ili trećih lica, koji su posljedica stručne greške osiguranika (koji posjeduje licencu projektanta i izvođača radova izdatu od strane Ministarstva održivog razvoja i turizma) pri izradi projektne dokumentacije, pri tehničkom i građevinskom nadzoru i kod revidiranja projekata, a za koje osiguranik odgovara na osnovu zakona u skladu sa uslovima osiguranja

PS-ODPRK-IK - Osiguranje odgovornosti projekatanta za sve projekte (članovi Inženjerske komore)

Vrsta osiguranja:	Osiguranje od projektantske odgovornosti	Šifra:	1310
-------------------	--	--------	------

Osiguranik

Naziv	EUROGLOBUS DOO	MB	02391783
Adresa	KRALJA NIKOLE 122, 81000 PODGORICA_GRAD, Crna Gora	Telefon	067 500 375

Suma osiguranja

Uloga	Način ugovaranja	Iznos
Jedinstvena suma osiguranja	Na sumu osiguranja	100.000,00

Franšiza

Franšiza	Odbitna franšiza iznosi 10% od priznate štete ali najmanje 500 EUR
----------	--

Obračun za predmet

Premija	270,00
Popust za jednokratno plaćanje	-27,00
Popust za nemanje šteta u poslednje tri godine	-24,30
Komercijalni popust 10%	-21,87
Ukupna premija bez poreza	196,83
Porez na premiju	17,71
Ukupna premija sa porezom	214,54

Polisa se smatra računom. Oslobođeni plaćanja PDV-a po članu 27. zakona o PDV-u. Osiguravač zadržava pravo ispravke računске ili neke druge greške učinjene od strane zastupnika. Pravo na naknadu štete po ovoj polisi počinje od dana i časa koji je na polisi označen kao početak osiguranja ukoliko je do tada plaćenja premija a inače po isteku 24 časa dana kada je premija plaćenja (čl. 1010 st. 1 Zakona o obl. odnosima (SLRCG br.47/08))

Dotatna isključenja: Sve štete koje su posledica sajber napada (dopunjavanje klauzule iz tačke 29,(2) alineje 2. člana uslova OU-ODPRK-01 (prema odredbama klauzule "Cyber attack exclusion clause" – na engleskom jeziku)

Osiguravajuće pokriće važi za područje Crne Gore

Osiguranje je zaključeno bez garantnog roka

Osiguranje je zaključeno u skladu sa Opštim uslovima za osiguranje odgovornosti projekatanta koji su utvrđeni dana 24.05.2018.god. (OU-ODPRK-05/18).

Osiguranje pokriva odštetne zahtjeve naručioca usluga ili trećih lica, koji su posljedica stručne greške osiguranika (koji posjeduje licencu projektanta i izvođača radova izdatu od strane Ministarstva održivog razvoja i turizma) pri izradi projektne dokumentacije, pri tehničkom i građevinskom nadzoru i kod revidiranja projekata, a za koje osiguranik odgovara na osnovu zakona u skladu sa uslovima osiguranja.

Ukupna isplata odšteta za sve osigurane slučajeve koji se dese u jednoj godini limitirana je iznosom sume osiguranja (godišnji agregat)

Predmet osiguranja: Opšta odgovornost: Osiguranjem odgovornosti iz djelatnosti izvođenja radova pokrivaju se štete koje, na osnovu građansko-pravnih odštetnih zahtjeva, treća lica podnose prema osiguraniku zbog iznenadnog i neočekivanog nastanka štete (nesreće) u skladu sa uslovima osiguranja

POLISA: POL-00091617

Datum štampe: 01.03.2019 14:35

Opis pojedinačne djelatnosti		Vrijednost		Valuta/Jed. mere	
PS-13-01-TG1 - Pojedinačne djelatnosti		Svi vidovi građevinarstva (visokogradnja, niskogradnja, završni radovi u građevinarstvu)			
Vrsta osiguranja:		Osiguranje od opšte (zakonske) odgovornosti		Šifra: 1301	
Osiguranik					
Naziv		EUROGLOBUS DOO		MB 02391783	
Adresa		KRALJA NIKOLE 122, 81000 PODGORICA_GRAD, Crna Gora		Telefon 067 500 375	
Suma osiguranja					
Uloga		Način ugovaranja		Iznos	
Jedinstvena suma osiguranja		Na sumu osiguranja		100.000,00	
Franšiza					
Franšiza		Franšiza iznosi 10% od odštete, a najmanje 1.000,00 Eur			
Obračun za predmet					
Premija				260,37	
Doplatka za jedinstvenu sumu osiguranja od 100.000 Eur				78,11	
Popust za franšizu 10% od štete a najmanje 1.000,00 Eur				-67,70	
Popust za jednokratno plaćanje				-27,08	
Komercijalni popust odobren od strane direktora prodaje				-48,74	
Ukupna premija bez poreza				194,96	
Porez na premiju				17,55	
Ukupna premija sa porezom				212,51	
Teritorijalno pokriva Crna Gora.					
Osiguranje je zaključeno u skladu sa Opštim uslovima za osiguranje od odgovornosti (OU-ODG-07/10) od 29.07.2010.					
Polisa se smatra računom. Oslobođeni plaćanja PDV-a po članu 27. zakona o PDV-u. Osiguravač zadržava pravo ispravke računске ili neke druge greške učinjene od strane zastupnika. Pravo na naknadu štete po ovoj polisi počinje od dana i časa koji je na polisi označen kao početak osiguranja ukoliko je do tada plaćenja premija a inače po isteku 24 časa dana kada je premija plaćenja (čl. 1010 st. 1 Zakona o obl. odnosima (SLRCG br.47/08))					
Agregat šteta je jednak sumi osiguranja					

UKUPAN OBRAČUN

Ukupna premija bez poreza	391,79
Porez na premiju	35,26
Ukupna premija sa porezom	427,05
Način plaćanja	U cjelosti

Sva prava po ovoj polisi pripadaju osiguraniku.

Ukoliko ugovarač/osiguranik ne plaća premiju u dogovorenim rokovima primjenjuje se Zakon o obligacionim odnosima.

Potpisom polise ugovarač osiguranja/osiguranik potvrđuje da je primio Uslove zaključenog osiguranja.

Pravo na raskid i uslovi za raskid ugovora odnosno odstupanju od ugovora određeni su uslovima osiguranja

Sve međusobne nesporazume stranke će rješavati mirnim putem a u slučaju spora ugovaraju nadležnost suda u Podgorici

Na ugovor o osiguranju primjenjuje se Zakon o obligacionim odnosima Crne Gore.

Ugovarač osiguranja je dužan da plati premiju prilikom zaključivanja ugovora o osiguranju ukoliko se premija plaća u cjelosti, odnosno prvu ratu ukoliko je ugovoreno plaćanje premije na rate, a ostale rate u ugovorenim rokovima. Za slučaj docnje jedne rate duže od 30 dana, sve rate dospijevaju odjednom i u cjelosti.

Ugovorne strane su saglasne da ukoliko osiguranik ostvari pravo na naknadu štete, osiguravač ima pravo da dug po toj ili nekoj drugoj polisi odbije od iznosa obračunate štete.



M.P. Osiguravač:



M.P. Osiguranik / Ugovarač:
(puno ime i prezime)

2 Poslovnica Podgorica 4, PODGORICA_GRAD, 01.03.2019

POLISA: POL-00091617

Datum štampe: 01.03.2019 14:35

1.5.

IZJAVA ODGOVORNOG PROJEKTANTA

IZJAVA ODGOVORNOG INŽENJERA DA JE TEHNIČKA DOKUMENTACIJA IZRAĐENA U SKLADU SA VAŽEĆIM
ZAKONIMA I PROPISIMA

(objekat)

MONTAŽNO-DEMONTAŽNI PRIVREMENI OBJEKAT

(lokacija)

kat.parc. 2666 K.O. Polje, Opština Bar

(vrsta i dio tehničke dokumentacije)

ARHITEKTONSKI PROJEKAT

(odgovorni inženjer)

Stojanović Rade, dipl. inž. arh.

I Z J A V L J U J E M,

da je ovaj projekat urađen u skladu sa:

- Zakonom o planiranju prostora i izgradnji objekata ("Sl. List Crne Gore" br.64/2017);
- posebnim zakonima koji uređuju ovu oblast;
- propisima donesenim na osnovu Zakona o planiranju prostora i izgradnji objekata("Sl. List Crne Gore" br.64/2017);
- propisima čija je obaveza donošenja propisana posebnim zakonima, a koji direktno ili na drugi način utiču na osnovne zahtjeve za objekte;
- pravilima struke i
- urbanističko-tehničkim uslovima.

(potpis odgovornog inženjera)

Podgorica, 20/6/2019.

(mjesto i datum)

MP

(potpis odgovornog lica)

1.6.

UGOVOR O ZAKUPU

UGOVOR O ZAKUPU

ZAKUPODAVAC: Zefa Pepdonović, **JMBG 0903940220025** (u daljem tekstu Zakupodavac), s jedne strane

i

ZAKUPAC : " NONER" D.O.O. Bar, Čeluga bb, PIB 03255581, koga zastupa izvršni direktor Jasmina Bedžeti, **JMB 1010977225018**

Član 1.

Zakupodavac izdaje Zakupcu privremeni objekat od 7m2 i zemljište za terase od 100m2 koji se nalazi na parceli broj 2666, u list nepokretnosti 812 KO Polje.

Član 2.

Zakupnina iz člana 1 ovog ugovora izdaje se na određeni vremenski period od 5 (pet) godina počev od 23. 05.2019.godine.

Član3.

Cijena zakupa iznosi 200,00 eura na mjesečnom nivou i plaća se od prvog do desetog u mjesecu za tekući mjesec.

Član 4.

Zakupac se obavezuje da snosi sve troškove: struje, vode i odvoza smeća, da iste plaća blagovremeno na osnovu dostavljenih računa.

Član 5.

U slučaju raskida ugovora strane su saglasne da otkazni rok bude 3 (tri) mjeseca.

Član 6.

U slučaju spora ugovarači ugovaraju nadležnost Osnovnog suda u Baru.

Član 7.

Ovaj ugovor je sastavljen u 4 (četiri) primjerka.

ZAKUPODAVAC

Zefa Pepdonović



ZAKUPAC

" NONER " D.O.O.

Jasmina Bedžeti



Projektni zadatak

Montažno – demontažni privremeni objekat za pružanje usluga ugostiteljsva - Kiosk

Izraditi Idejno rješenje za montažno – demontažni privremeni objekat za pružanje usluga ugostiteljske djelatnosti – Kiosk, ukupne površine 7m². Rješenje objekta prilagoditi lokaciji I namjeni, a u svemu prema izdatim Urbanističko –tehničkim uslovima br.07 – 352/19-337, izdatih u Baru 07.05.2019.

Investitor



URBANISTIČKI USLOVI

1.	<p style="text-align: center;"><u>Sekretarijat za uređenje prostora</u></p> <p>Broj: <u>07-352/19-337</u></p> <p>Datum: <u>07.05.2019.</u></p>	 <p style="text-align: center;">Crna Gora O P Š T I N A B A R</p>																		
2.	<p>Sekretarijat za uređenje prostora Opštine Bar, rješavajući po zahtjevu Pepdonović Zefe iz Bara, na osnovu člana 116 Zakona o planiranju prostora i izgradnji objekata (Sl. List »CG«, broj 64/17, 44/18, 63/18 i 11/19), Pravilnika o bližim uslovima za postavljanje odnosno građenje privremenih objekata, uređaja i opreme (Sl. List »CG«, broj 64/17), Odluke donošenju programa građenja, postavljanja i uklanjanja privremenih objekata na teritoriji Opštine Bar (Sl. List »CG«, broj 13/19) i Programa privremenih objekata na području Opštine Bar za period od 2019.godine do 2023.godine (Sl. List »CG«, broj 13/19) izdaje:</p>																			
3.	<p>URBANISTIČKE USLOVE za izradu tehničke dokumentacije za postavljanje privremenog objekta:</p>																			
	<p>Kiosk – lokacije označene br. 33.1 i 33.2 u Opštini Bar predviđene - Programom privremenih objekata na području Opštine Bar za period od 2019. do 2023. godine</p>																			
4.	PODNOŠILAC ZAHTJEVA:	Pepdonović Zefa iz Bara																		
5.	PLANIRANO STANJE																			
5.1	Namjena objekta, površina i lokacija objekta																			
	<p>Lokacija: 2666 KO Polje, Opština Bar</p> <p>Kiosk 33.1 - P= 7 m² Kiosk 33.2 - P= 6 m²</p> <p><u>Tabelarni prikaz lokacije:</u></p> <table border="1" style="width: 100%; border-collapse: collapse; font-size: small;"> <thead> <tr> <th style="width: 10%;">Broj lokacije</th> <th style="width: 20%;">Vrsta objekta</th> <th style="width: 20%;">Namjena objekta</th> <th style="width: 10%;">Površina lokacije po rješenju m²</th> <th style="width: 20%;">Opis privremenog objekta</th> <th style="width: 10%;">Intervencije</th> </tr> </thead> <tbody> <tr> <td></td> <td>Kiosk; Montažno-demontažni</td> <td>Ugostiteljske djelatnosti</td> <td>7</td> <td>Tipski</td> <td>/</td> </tr> <tr> <td></td> <td>Kiosk; Montažno-demontažni</td> <td>Ugostiteljske djelatnosti</td> <td>6</td> <td>Tipski</td> <td>/</td> </tr> </tbody> </table>		Broj lokacije	Vrsta objekta	Namjena objekta	Površina lokacije po rješenju m ²	Opis privremenog objekta	Intervencije		Kiosk; Montažno-demontažni	Ugostiteljske djelatnosti	7	Tipski	/		Kiosk; Montažno-demontažni	Ugostiteljske djelatnosti	6	Tipski	/
Broj lokacije	Vrsta objekta	Namjena objekta	Površina lokacije po rješenju m ²	Opis privremenog objekta	Intervencije															
	Kiosk; Montažno-demontažni	Ugostiteljske djelatnosti	7	Tipski	/															
	Kiosk; Montažno-demontažni	Ugostiteljske djelatnosti	6	Tipski	/															
	<p><u>Opšti uslovi:</u> Privremeni objekti se mogu postavljati odnosno graditi pod uslovom da :</p> <ul style="list-style-type: none"> Ne narušavaju komunalne funkcije 																			



- Ne ugrožavaju infrastrukturu i pješačke komunikacije
- Se ne postavljaju na uređenim zelenim površinama, već isključivo na neuređenim površinama koje bi se postavljanjem privremenog objekta oplemenile
- Ne narušavaju integritet kulturnih dobara sa zaštićenom okolinom
- Ne ugrožavaju životnu sredinu (prekomjerna buka, štetna isprenja, zagađenja, stvaranje opasnog otpada i sl.)
- Ne nalaze se u neposrednoj blizini definisanoj Programom primarnih ugostiteljskih objekata osim ako nisu u funkciji primarnog ugostiteljskog objekta
- Ne ometaju ulaz u drugi poslovni ili stambeni prostor
- Ne zaklanjaju izlog drugog poslovnog prostora
- Ne zaklanjaju pogled na poznate gradske vizure
- Ne ometaju rad muzeja, školskih ustanova, vjerskih objekata i slično,
- Ne ometaju pristup vozila hitnih i komunalnih službi
- Se licima smanjene pokretljivosti i licima sa invaliditetom obezbijedi nesmetan pristup i korišćenje

Privremeni objekti moraju se svojim izgledom i gabaritom uklapati u ambijent lokacije na kojoj se pozicioniraju.

Uslovi za kiosk:

Prema načinu na koji je pričvršćen za tlo, kiosk može biti samo montažno-demontažni objekat;

Površine kioska definisane su u tabelarnim priložima Programa za svaku lokaciju pojedinačno.

Na teritoriji opštine Bar, svi kiosci su tipizirani u zavisnosti od površine. Nove kioske potrebno je izraditi na isti način kao postojeće, a u skladu sa fotografijama koje su sastavni dio urbanističkih uslova. Kiosk se izrađuje od trajnog materijala – čelika pocinčanog i plastificiranog u boji, inoksa ili eloksiranog i plastificiranog aluminijuma a struktura fasada i zidova kioska može biti od pocinčanih bojjenih limova ili poliuretanskih panela. Uz kiosk se može odobriti postavljanje konzervatora za sladoled ukoliko to dozvoljavaju prostorne mogućnosti.

Kiosk svojim izgledom, oblikovanjem i bojom mora biti usklađen sa prostorom u kojem se postavlja;

Na kiosk je dozvoljeno postaviti reklamni naziv i reklamni logo;

Na prednjoj strani kioska, iznad prodajnog pulta može se postaviti sklopiva ili fiksna konzolna tenda, max. širine 1,5 m od ivice kioska i min. visine 2 m računajući od kote trotoara. Boja platna (zastora) tende treba da bude diskretna;

Usluga u kiosku se, po pravilu, pruža preko pulta. Opremu kioska obavezno čini korpa za otpatke postavljena neposredno uz kiosk ili iza kioska;

Kiosk mora biti osvijetljen dnevnom svjetlošću dovoljne vidljivosti. Električno osvijetljenje mora biti takve jačine da odgovara standardima radnih prostorija.







5.2	Pravila parcelacije
	Kiosci se predviđaju na 2666 KO Polje, Opština Bar.
6.	PREPORUKE ZA SMANJENJE UTICAJA I ZAŠTITU OD ZEMLJOTRESA, KAO I DRUGE USLOVE ZA ZAŠTITU OD ELEMENTARNIH NEPOGODA I TEHNIČKO-TEHNOLOŠKIH I DRUGIH NESREĆA
	<p>Tehničkom dokumentacijom predvidjeti mjere zaštite od požara shodno propisima za ovu vrstu objekata. U cilju zaštite od elementarnih nepogoda postupiti u skladu sa Zakonom o zaštiti i spašavanju («Službeni list CG», br.13/07, 05/08, 86/09 i 32/11 i 54/16) i Pravilnikom o mjerama zaštite od elementarnih nepogoda («Službeni list RCG», br.8/93) i Zakonu o zapaljivim tečnostima i gasovima («Službeni list CG», br.26/10 i 48/15). Tehničkom dokumentacijom predvidjeti mjere zaštite shodno Zakonu o zaštiti i zdravlju na radu („Službeni list CG“, br.34/14).</p> <p>Zbog izražene seizmičnosti područja statiku računati na IX stepen MCS skale.</p>
7.	USLOVI I MJERE ZAŠTITE ŽIVOTNE SREDINE
	<p>Privremeni objekti se ne smiju postavljati na uređenim zelenim površinama. Poželjno ih je postavljati na neuređenim površinama koje bi na taj način bile oplemenjene.</p> <p>Privremeni objekti se ne smiju postavljati ako na bilo koji način ugrožavaju životnu sredinu (prekomjerna buka, štetna isparenja, opasni otpad i sl.).</p> <p>Poštovati Zakon o procjeni uticaja na životnu sredinu, 73/10, 40/11, 27/13 i 52/16), Uredbu o projektima za koje se vrši procjena uticaja na životnu sredinu („Službeni list RCG“, br.20/07, „Službeni list CG“, br.47/13, 53/14), kao i podzakonske akte koji proizilaze iz zakona.</p>
8.	USLOVI I MJERE ZAŠTITE PRIRODNIH DOBARA
	<p>U zoni zahvata Programa, a van zona morskog dobra i nacionalnog parka shodno smjernicama i uslovima Agencije za zaštitu prirode i životne sredine, nalaze se sjedeća zaštićena prirodna dobra:</p> <ul style="list-style-type: none">• ranije kategorisani kao hortikulturni objekti : Park muzej na Topolici;• zaštićeni - pojedinačni dendrološki objekti<ol style="list-style-type: none">a) hrast česvina ili crnika (<i>Quercus ilex</i>) na Crnom Rtu kod Sutomora, jedan primjerak kod željeničkih stepenica u Sutomorub) maslina (<i>Olea europea</i>) na lokaciji Mirovica u Starom Baru. <p>Za zone zahvata Programa nije urađen poseban dokument koji integralno propisuje režime, zone i mjere zaštite i korišćenje prirodnih resursa i dobara (lokalni ekološki akcioni plan, lokalni plan biodiverziteta i dr) pa se u slučaju zaštićenih područja/zaštićenih prirodnih dobara primjenjuju propisi i dokumentacija u kojima su u svakom pojedinačnom slučaju ustanovljeni posebni režimi, zone i mjere zaštite i korišćenja. Za ostala ekološki značajna područja (potencijalni park Prirode Rumija, EMERALD, IPA, IBA područja, staništa natura 2000) važe opšti režimi zaštite biodiverziteta/ zaštite prirode.</p> <ul style="list-style-type: none">• Uslovi zabrane i ograničenja pod kojima se radnje, aktivnosti i djelatnosti mogu realizovati u zoni zahvata Programa <p>Pored uslova, zabrane i ograničenja koja su propisana Zakonom o zaštiti prirode (“Sl.list CG” br. 54/16) prilikom planiranja građevinskih objekata i infrastrukture treba ispoštovati sledeće uslove, zabrane i ograničenja koji se odnose na :</p>



	<ul style="list-style-type: none">• izbor mikrolokacije novih privremenih objekata van zaštićenih područja• nedozvoljenu gradnju objekata koji zbog svojih karakteristika (način izgradnje, vrsta, veličina/kapacitet, tehnologija i sl.) mogu oštetiti ili imati uticaj na prirodnu vrijednost zaštićenog područja. <p>Za privremene objekte locirane u zaštićenom području, podnosilac zahtjeva dužan je da pribavi od Agencije za zaštitu prirode i životne sredine Dozvole za obavljanje radnji, aktivnosti i djelatnosti u zaštićenom području za svaki pojedinačni novi privremeni objekat.</p>
9.	USLOVI I MJERE ZAŠTITE NEPOKRETNIH KULTURNIH DOBARA I NJIHOVE ZAŠTIĆENE OKOLINE
	<p>Prostor i neposredna okolina, odnosno zone, koje su predviđene za postavljanje privremenih objekata, a na kojima se nalaze nepokretna kulturna dobra, u zahvatu Programa su:</p> <ul style="list-style-type: none">• Topolica: Jovana Tomaševića i Ulica šetalište Kralja Nikole, koje se nalaze u neposrednoj blizini kulturnog dobra bivši dvorac kralja Nikole na Topolici• Stari Bar, u neposrednoj blizini kulturnog dobra Stari grad Bar, tj. u okviru kulturnog dobra Čaršija i Podgrađe, oko bedema u prečniku od 300 m• Veliki Pijesak u neposrednoj blizini kulturnog dobra Ruševine crkve na Velikom Pijesku. <p>Na lokacijama, koje su predviđene za postavljanje privremenih objekata, a na kojima se nalaze nepokretna kulturna dobra, postavljanje privremenih objekata mora se izvršiti u skladu sa uslovima propisanim Programom i konzervatorskim uslovima Uprave za zaštitu kulturnih dobara. Na ovim lokacijama je potrebno obezbijediti zaštitu integriteta kulturnih i nepokretnih dobara sa zaštićenom okolinom i ne dozvoljava se bilo kakva izgradnja i rušenje koje bi izazvalo devastaciju kulturnog dobra.</p> <p>Ukoliko se tokom postavljanja/građenja privremenog objekta dobara naiđe na slučajna otkrića/ nalaze od arheološkog značaja, zakonska obaveza je postupanje u skladu sa članom 87 i članom 88 Zakona o zaštiti spomenika kulture (Sl.list CG, br.49/10 i 40/11). Obaveza poštovanja navedenih odredbi Zakona o zaštiti spomenika kulture mora se posebno naglasiti i sprovesti u svim fazama izrade dokumentacije potrebne za postavljanje odnosno građenje privremenih objekata u granicama kulturnih dobara i njihove zaštićene okoline.</p>
10.	USLOVI ZA LICA SMANJENE POKRETLJIVOSTI I LICA SA INVALIDITETOM
	<p>Tehničkom dokumentacijom obezbijediti prilaz i upotrebu objekta/objekata licima smanjene pokretljivosti u skladu sa članom 71 Zakona o planiranju prostora i izgradnji objekata i Pravilnikom o bližim uslovima i načinu prilagođavanja objekata za pristup i kretanje lica smanjene pokretljivosti i lica sa invaliditetom („Sl. list CG“ broj 48/13 i 44/15).</p>
11.	SAOBRAĆAJNI USLOVI
	<p>U skladu sa postojećim saobraćajnim površinama organizovati pristup privremenom objektu, kretanje, i parkiranje korisnika. Za privremene objekte locirane uz magistralni put potrebno je pribaviti saglasnost od Uprave za saobraćaj.</p>
12.	USLOVI ZA ODVOŽENJE ČVRSTOG OTPADA

	Način i mjesto odlaganja čvrstog otpada regulisati sa D.O.O Komunalne djelatnosti Bar.
	USLOVI ZA PRIKLJUČENJE NA INFRASTRUKTURU
13.1	Uslovi priključenja na elektroenergetsku infrastrukturu
	<p>Prilikom izrade tehničke dokumentacije potrebno je poštovati sljedeće preporuke EPCG:</p> <ul style="list-style-type: none"> •Tehnička preporuka za priključke potrošača na niskonaponsku mrežu TP-2 (II dopunjeno izdanje) •Tehnička preporuka – Tipizacija mjernih mjesta •Uputstvo i tehnički uslovi za izbor i ugradnju ograničavača strujnog opterećenja •Tehnička preporuka TP-1b - Distributivna transformatorska stanica DTS – EPCG 10/0.4 Kv
13.2	Ostali infrastrukturni uslovi
	Tehničke uslove priključenja na infrastrukturu investitor pribavlja od organa za tehničke uslove, za svaki privremeni objekat pojedinačno.
14.	POTREBA IZRADE GEODETSKIH, GEOLOŠKIH (GEOTEHNIČKIH, INŽENJERSKO-GEOLOŠKIH, HIDROGEOLOŠKIH, GEOMEHANIČKIH I SEIZMIČKIH) PODLOGA, KAO I VRŠENJA GEOTEHNIČKIH ISTRAŽNIH RADOVA I DRUGIH ISPITIVANJA
	Za potrebe projektovanja odnosno izrade idejnih i glavnih projekata izraditi elaborate o geološkim istraživanjima u skladu sa odredbama Zakona o geološkim istraživanjima („Sl. list RCG“ broj 28/93,27/94,42/94,26/07 i Sl.list CG br. 28/11), za objekte definisane članom 7 Zakona.
15.	DINAMIKA KORIŠĆENJA PRIVREMENIH OBJEKATA
	<p>Načelno, po ovom kriterijumu postoje dvije grupe objekata:</p> <ul style="list-style-type: none"> • sezonski – koji su aktivni isključivo u vrijeme sezone i vezani su za turističke sadržaje • cjelogodišnji koji su aktivni tokom cijele godine. <p>Sezonski objekti su orjentisani potrebama turista (sladoled, hladni napici, brza hrana, bižuterija, suveniri, odjeća i oprema za plažu, igračke i slično), dok su stalni objekti više okrenuti svakodnevnim potrebama ili navikama građana (novine, časopisi, cigarete, priručna kozmetika, bankomati, higijenske potrebe, sitni alati i razna potrošna roba, brza hrana i slično).</p> <p>Uslov za postavljanje sezonskih privremenih objekata je da budu aktivni od 1.maja do 31.oktobra a ne kraće od 4 mjeseca (1.jun do 30.septembar). U slučaju da postoji zainteresovanost korisnika privremenog sezonskog objekta, može se odobriti korišćenje tokom čitave godine, ukoliko taj objekat ispunjava uslove propisane ovim Programom. O ispunjenosti uslova odlučuje Sekretarijat nadležan za uređenje prostora.</p> <p>Ovaj uslov ne odnosi se na ugostiteljske terase na području Tržnog centra, Velikog Pijeska, Dubrave, Bušata, Starog Bara i Ostrosa, gdje vrijeme korišćenja ne može biti kraće od 4 mjeseca.</p> <p>Ovaj minimalni vremenski period ne odnosi se na organizovanje prezentacija, prigodnih proslava ili manifestacija i slično, odnosno za objekte organizacije događaja i reklamiranje, oglašavanje i pružanje informacija. Period na koji se postavljaju ovi objekti određuje organ lokalne samouprave nadležan za poslove uređenja prostora, prilikom izdavanja urbanističkih uslova.</p>

16.	PRAVILA ZA KONZERVIRANJE PRIVREMENIH OBJEKATA U ZIMSKOM PERIODU
	<p>Pokretne montazno-demontažne privremene objekte koji imaju sezonski karakter korisnici su dužni, najkasnije 15 dana nakon isteka odobrenog perioda korišćenja, ukloniti sa javnih i privatnih površina.</p> <p>Ukoliko je postavljanje privremenog objekta zahtijevalo i postavljanje odgovarajuće podloge, korisnici su dužni da uklone i podlogu. Predmetu lokaciju treba osloboditi od cjelokupnog mobilijara, predmeta i stvari i vratiti u predhodno stanje.</p> <p>Privremeni objekti koji svojim gabaritima, a i načinom izrade nisu podesni za uklanjanje tokom zimskog perioda moraju se konzervirati na način da svojim izgledom ne narušavaju ambijent.</p> <p>Terase ugostiteljskih objekata-natkrivene i nenatkrivene, na kojima se djelatnost obavlja sezonski, za vrijeme perioda u kome se djelatnost ne obavlja, osloboditi od svih vrsta mobilijara i opreme i držati ih u urednom stanju. Ugostiteljske terase ne mogu služiti kao magacinski prostori za mobilijar.</p> <p>Privremeni objekti (kiosci, montažni eloksirani zatvoreni objekti), čije uklanjanje sa terena zbog vrste, gabarita ili drugih razloga nije moguće treba držati u urednom stanju. Objekat je potrebno osloboditi od robe namijenjene za trgovinu ili pružanje druge vrste usluga. Korisnik je dužan da staklene i druge providne površine objekta maskira/oblijepi bijelim papirom ili drugim sličnim zastorom.</p>
17.	MOGUĆNOST FAZNE IZGRADNJE
	Privremeni objekti se ne mogu postavljati odnosno graditi u fazama.
18.	TEHNIČKA DOKUMENTACIJA
	Idejno rješenje.
19.	POTREBA PRIBAVLJANJA SAGLASNOSTI GLAVNOG GRADSKOG ARHITEKTE
	U skladu sa članom 87 Zakona o planiranju prostora i izgradnji objekata, neophodno je pribaviti Saglasnost na spoljni izgled privremenog objekta od strane Glavnog gradskog arhitekta .
20.	NAPOMENA: <ul style="list-style-type: none"> • Urbanistički uslovi predstavljaju informaciju iz Programa privremenih objekata i na osnovu njih se ne stiče nikakvo pravo. • Shodno članu 117. Zakona o planiranju prostora i izgradnji objekata, korisnik je dužan da 15 dana prije postavljanja/građenja privremenog objekta, dostavi prijavu sa svom tehničkom dokumentacijom i Saglasnostima, Dozvolama traženim UU, nadležnoj urbanističko građevinskoj inspekciji. • Za postavljanje/građenje privremenog objekta plaća se lokalna komunalna taksa. Iznos lokalne komunalne takse utvrđuje organ lokalne uprave nadležan za poslove lokalnih prihoda.
21.	DOSTAVLJENO: <ul style="list-style-type: none"> - Podnosiocu zahtjeva - Komunalnoj policiji - Sekretarijatu za finansije - Urbanističko-građevinskoj inspekciji - U spise predmeta - a/a

22.	OBRADIVAČI URBANISTIČKIH USLOVA:	Verica Leković
		potpis 
23.	OVLAŠĆENO SLUŽBENO LICE:	 Sekretar, Nikoleta Pavićević Spec.sci.arh.
24.	 Sekretar, Nikoleta Pavićević Spec.sci.arh.	potpis 
25.	PRILOZI	
	- Grafički prilog iz Programa privremenih objekata - List nepokretnosti	



Crna Gora
O P Š T I N A B A R

Sekretarijat za uređenje prostora





















Broj: 07-352/19-337
Bar, 07.05.2019.godine

Izvod iz Programa privremenih objekata na području Opštine Bar
za period od 2019.godine do 2023.godine
(Sl. List »CG«, broj 13/19)
lokacije br.33.1 i 33.2, potes "Polje" u Baru

Obradila
Verica Leković
Verica Leković



LEGENDA

	KIOSK
	PRODAJNI PANO I PRODAJNI PULT
	ŠTAND
	KONZERVATOR ZA SLADOLED
	UGOSTITELJSKI APARAT (KOKICE ITD.)
	KLUPA ZA DOJILJE
	PRIVREMENI UGOSTITELJSKI OBJEKAT
	UGOSTITELJSKA TERASA
	PRIVREMENI OBJEKAT ZA TRGOVINU I USLUGE
	PRIVREMENO PARKIRALIŠTE
	PIJACA
	ZABAVNI PARK
	AUTO KAMP
	OBJEKAT ZA SERVISIRANJE I PRANJE VOZILA
	SPORTSKI OBJEKAT-OTVORENI TEREN
	NATKRIVENI/ZATVORENI SPORTSKI OBJEKAT
	MONTAŽNA PARKING GARAŽA
	DJEČIJE IGRALIŠTE
	MONTAŽNA HALA I HANGAR
	RECIKLAŽNO DVORIŠTE
	SOLARNO STABLO
	GRANICA MORSKOG DOBRA
	GRANICA NEPOKRETNOG KULTURNOG DOBRA
	GRANICA NEPOSREDNE OKOLINE KULTURNOG DOBRA



Grafički dio Programa , Pojje lokacije 33



KIOSCI



Površina 6 m²

Površina 9 m²

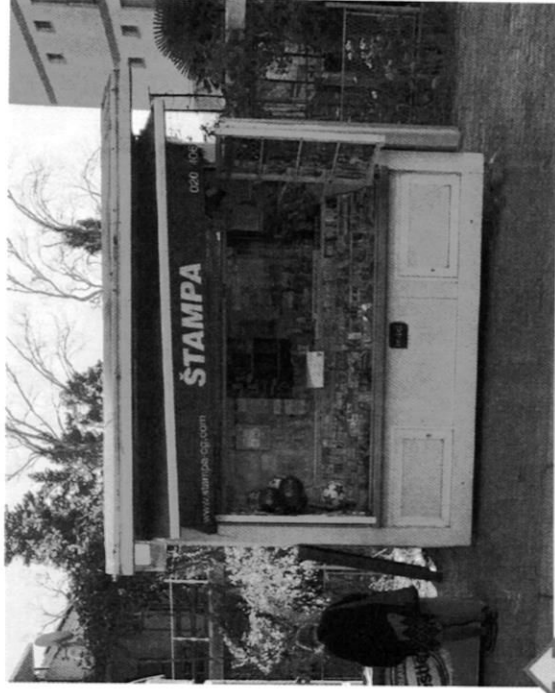

Površina 7.2 m²

Površina 12 m²

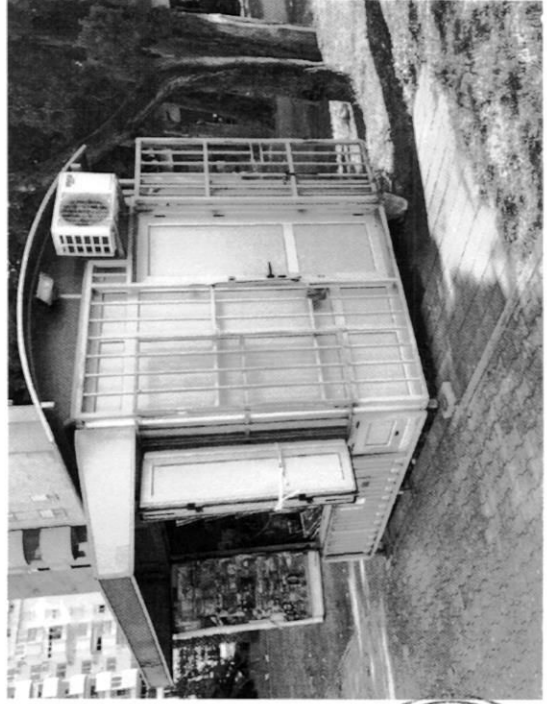

Procjenjena vrijednost radova na izgradnji objekta :

Kiosk 33.1 na K.O. Polje, Opština Bar

Investitor : Jasmina Bedzeti , "Nomer" d.o.o. Celuga, Bar

Ukupna vrijednost : 3500 € (tri hiljade i petsto eura)



1000000027



102-956-9281/2019

UPRAVA ZA NEKRETNINE

CRNA GORA
UPRAVA ZA NEKRETNINEPODRUČNA JEDINICA
BAR

Broj: 102-956-9281/2019

Datum: 18.04.2019.

KO: POLJE

Na osnovu člana 173 Zakona o državnom premjeru i katastru nepokretnosti ("Sl. list RCG" br. 29/07, "Sl. list CG" br. 73/10, 032/11, 040/11, 043/15, 037/17 i 17/18), postupajući po zahtjevu PEPĐONOVIĆ SUZANE, , za potrebe IZDAVANJA URBANISTIČKIH USLOVA izdaje se

LIST NEPOKRETNOSTI 812 - PREPIS

Podaci o parcelama

Broj	Podbroj	Broj zgrade	Plan Skica	Datum upisa	Potes ili ulica i kućni broj	Način korišćenja Osnov sticanja	Bon. klasa	Površina m ²	Prihod
2666			17 32	16/11/2001	Donja Čeluga	Njiva 1. klase NASLJEDE		24	0.37
2666			17 32		Donja Čeluga	Dvorište NASLJEDE		500	0.00
2666	1		17 32		Donja Čeluga	Porodična stambena zgrada NASLJEDE		120	0.00
2666	2		17 32		Donja Čeluga	Pomoćna zgrada NASLJEDE		28	0.00
2667	1		17 32		Donja Čeluga	Voćnjak 2. klase NASLJEDE		161	5.36
Ukupno								833	5.73

Podaci o vlasniku ili nosiocu

Matični broj - ID broj	Naziv nosioca prava - adresa i mjesto	Prava	Obim prava
0903940220025	PEPDJONOVIĆ ZEFA ČELUGA Čeluga	Svojina	1/1

Podaci o objektima i posebnim djelovima

Broj	Podbroj	Broj zgrade	Način korišćenja Osnov sticanja Sobnost	PD Godina izgradnje	Spratnost/ Sprat Površina	Prava Vlasnik ili nosilac prava Adresa, Mjesto
2666		1	Porodična stambena zgrada	968	P1 120	/
2666		1	Stambeni prostor GRAĐENJE 10	1	P 50	Svojina PEPDJONOVIĆ DJONA TONE 1/1 1002919225013 ČELUGA Čeluga
2666		1	Stambeni prostor GRAĐENJE 2	2	P 50	Svojina PEPDJONOVIĆ DJONA TONE 1/1 1002919225013 ČELUGA Čeluga
2666		1	Stambeni prostor GRAĐENJE 40	3	P1 100	Svojina PEPDJONOVIĆ DJONA TONE 1/1 1002919225013 ČELUGA Čeluga
2666		2	Pomoćna zgrada	970	24	Svojina PEPDJONOVIĆ DJONA TONE 1/1 1002919225013 ČELUGA Čeluga

Podaci o teretima i ograničenjima

Broj	Podbroj	Broj zgrade	PD	Redni broj	Način korišćenja	Datum upisa Vrijeme upisa	Opis prava
------	---------	-------------	----	------------	------------------	---------------------------	------------

Datum i vrijeme: 18.04.2019. 12:23:36



2217933



1 / 3



CRNA GORA
UPRAVA ZA NEKRETNINE

Podaci o teretima i ograničenjima							
Broj	Podbroj	Broj zgrade	PD	Redni broj	Način korišćenja	Datum upisa Vrijeme upisa	Opis prava
2666				1	Dvorište	28/01/2016 12:54	Hipoteka NA IZNOS OD 12.000,00 EURA PO ZALOŽNOJ IZJAVI UZZ BR. 21/2016 OD 25.01.2016. GODINE U KORIST LOVCEN BANKE AD PODGORICA SA ROKOM OTPLATE 48 MJESECI
2666				1	Njiva 1. klase	28/01/2016 12:54	Hipoteka NA IZNOS OD 12.000,00 EURA PO ZALOŽNOJ IZJAVI UZZ BR. 21/2016 OD 25.01.2016. GODINE U KORIST LOVCEN BANKE AD PODGORICA SA ROKOM OTPLATE 48 MJESECI
2666				2	Njiva 1. klase	28/01/2016 12:55	Zabrana otuđenja i opterećenja BEZ PISANE SAGLANOSTI HIP. POVJERIOCA
2666				2	Dvorište	28/01/2016 12:55	Zabrana otuđenja i opterećenja BEZ PISANE SAGLANOSTI HIP. POVJERIOCA
2666	1	1	1	1	Stambeni prostor	28/01/2016 12:54	Hipoteka NA IZNOS OD 12.000,00 EURA PO ZALOŽNOJ IZJAVI UZZ BR. 21/2016 OD 25.01.2016. GODINE U KORIST LOVCEN BANKE AD PODGORICA SA ROKOM OTPLATE 48 MJESECI
2666	1	1	2	2	Stambeni prostor	28/01/2016 12:55	Zabrana otuđenja i opterećenja BEZ PISANE SAGLANOSTI HIP. POVJERIOCA
2666	1	2	1	1	Stambeni prostor	28/01/2016 12:54	Hipoteka NA IZNOS OD 12.000,00 EURA PO ZALOŽNOJ IZJAVI UZZ BR. 21/2016 OD 25.01.2016. GODINE U KORIST LOVCEN BANKE AD PODGORICA SA ROKOM OTPLATE 48 MJESECI
2666	1	2	2	2	Stambeni prostor	28/01/2016 12:55	Zabrana otuđenja i opterećenja BEZ PISANE SAGLANOSTI HIP. POVJERIOCA
2666	1	3	1	1	Stambeni prostor	28/01/2016 12:54	Hipoteka NA IZNOS OD 12.000,00 EURA PO ZALOŽNOJ IZJAVI UZZ BR. 21/2016 OD 25.01.2016. GODINE U KORIST LOVCEN BANKE AD PODGORICA SA ROKOM OTPLATE 48 MJESECI
2666	1	3	2	2	Stambeni prostor	28/01/2016 12:55	Zabrana otuđenja i opterećenja BEZ PISANE SAGLANOSTI HIP. POVJERIOCA
2666	1			1	Porodična stambena zgrada	28/01/2016 12:54	Hipoteka NA IZNOS OD 12.000,00 EURA PO ZALOŽNOJ IZJAVI UZZ BR. 21/2016 OD 25.01.2016. GODINE U KORIST LOVCEN BANKE AD PODGORICA SA ROKOM OTPLATE 48 MJESECI
2666	1			2	Porodična stambena zgrada	28/01/2016 12:55	Zabrana otuđenja i opterećenja BEZ PISANE SAGLANOSTI HIP. POVJERIOCA
2666	2			1	Pomoćna zgrada	28/01/2016 12:54	Hipoteka NA IZNOS OD 12.000,00 EURA PO ZALOŽNOJ IZJAVI UZZ BR. 21/2016 OD 25.01.2016. GODINE U KORIST LOVCEN BANKE AD PODGORICA SA ROKOM OTPLATE 48 MJESECI

Datum i vrijeme: 18.04.2019. 12:23:37



2217932



2 / 3



CRNA GORA
UPRAVA ZA NEKRETNINE

Podaci o teretima i ograničenjima							
Broj	Podbroj	Broj zgrade	PD	Redni broj	Način korišćenja	Datum upisa Vrijeme upisa	Opis prava
2666		2		2	Pomoćna zgrada	28/01/2016 12:55	Zabrana otuđenja i opterećenja BEZ PISANE ŠAGLANOSTI HIP. POVJEROCA

Taksa naplaćena na osnovu Tarifnog broja 1, Zakona o administrativnim taksama ("Sl.list CG, br. 18/19) u iznosu od 2 eura. Naknada za korišćenje podataka premjera, katastra nepokretnosti i usluga, naplaćena na osnovu člana 174 Zakona o državnom premjeru i katastru nepokretnosti ("Sl. list RCG" br. 29/07, "Sl. list CG" br. 73/10, 032/11, 040/11, 043/15, 037/17 i 17/18) u iznosu od 3 eura.



Ovlašćeno lice:

Mrdjan Kovačević dipl.pravnik



TEHNIČKI OPIS

Montažno-demontažni privremeni objekat za pružanje ugostiteljskih djelatnosti –Kiosk

Objekat: Montažno-demontažni privremeni objekat za pružanje ugostiteljskih djelatnosti –Kiosk

Lokacija: kiosk 33.1

k.p. 2666 K.O. Polje, Opština Bar

Investitor: Jasmina Bedzeti , “Nomer” d.o.o. Celuga

Idejno rješenje je radjeno na osnovu Urbanističko – tehničkih uslova, broj 07-352/19-337, dostavljenih od strane Sekretarijata za uređenje prostora 07.05.2019.godine. a na zahtjev Jasmine Bedzeti iz Bara.

Projektom je tretirana k.p. 2666, K.O. Polje, Opština Bar, a u zakupu od strane Investitora.

Lokacija, pozicioniranje objekta i prilozi:

Objekat je pozicioniran uz pješačku stazu glavnog magistralnog puta Bar - Ulcinj

Postojeće stanje na urbanističkoj/katastarskoj parceli

Planirana namjena objekta je ugostiteljske djelatnosti i funkcioniše kao samostalna cjelina

Arhitektonski program objekta

Objekat je koncipiran kao montažno-demontažni kiosk pravougaonog oblika, sa izlogom na bocnoj strani, šalterom namjenjenom prodaji, natkrivenom sklopivom - nadstrešnicom, sa fiksnim nosacima na uličnoj strani. Sa bočne strane, se nalazi ulaz u prodajni objekat.

Konstrukcija i materijalizacija objekta i tehničko – tehnološki elementi izgradnje

Konstrukcija i materijalizacija objekta su planirane tako da:

- Odgovori na relevantne zakonske propise i standarde, posebno imajući u vidu rizik seizmičkog hazarda
- Odgovori na zahtjeve postavljene savremenim stanovanjem,
- Obezbedi konforno korištenje unutrašnjih i spoljašnjih prostora
- Omoguci dugotrajnost objekta, ekonomsku isplativost eksploatacije objekta I jednostavno održavanje objekta I prostora oko njih
- Omoguci eksploataciju objekta u skladu sa principima energetske efikasnosti,
- Onemoguci degradaciju okoline, dakle kako samog prostora oko objekta, tako I neizgrađenih prostora koji se nalaze oko objekta
- Omoguci vizuelno I funkcionalno uklapanje u nasljedjeno I planirano prirodno I stvoreno okruženje

Konstrukcija objekta se sastoji od samonosivih sendvič panela, koji istovremeno imaju ulogu konstrukcije i omotača. Takođe, u konstruktivnom smislu objekat se sastoji od ramovske konstrukcije tj.

Celicnih kutijastih profila. Objekat je natkriven kosim krovom takodje od rebrastih sendvič panela. Cio objekat je postavljen na 4 nosača (stopa) koje se mogu podešavati tako da se prilagode nagibu terena.

U skladu sa izdatim UT uslovima izdatim od strane sekretarijata za uredjenje prostora Opštine Bar broj: 07-352/19-337 od 07.05.2019.g., a u dijelu člana 5 (5.0 PLANIRANO STANJE) strana 2 stav 5.1 “*Kiosk svojim izgledom, oblikovanjem I bojom mora biti uskladjenu sa prostorom u kojem se postavlja*”. Boja kioska koji se postavlja je kombinacija crne,bijele,crvene i drvene obloge.

Gabariti objekta

širina objekta je 2,29m dužine 3,05m. Visina najviše tacke je 2,79m. **Objekat u osnovi ima 7m².**

Dimenzija unutrašnjeg prostora kioska je 2,19m x 2,95m. Površina unutrašnjeg prostora je 6,46m²

REKAPITULACIJA PARAMETARA UZ IDEJNO RJESENJE

Objekat: Montažno-demontažni privremeni objekat za pružanje ugostiteljskih djelatnosti – Kiosk

Lokacija: kiosk 33.1

k.p. 2666 K.O. Polje, Opština Bar

Investitor: Jasmina Bedzeti , “Nomer” d.o.o. Celuga

Povrsina urbanističke parcele: 666m²

Broj objekata: 1

Namjena objekta: Ugostiteljske djelatnosti

Spratnost objekta: P

BRGP: 7m²

Zapremina objekta : 17m³

Bar, Jun 2019.god

Odgovorni projektant:

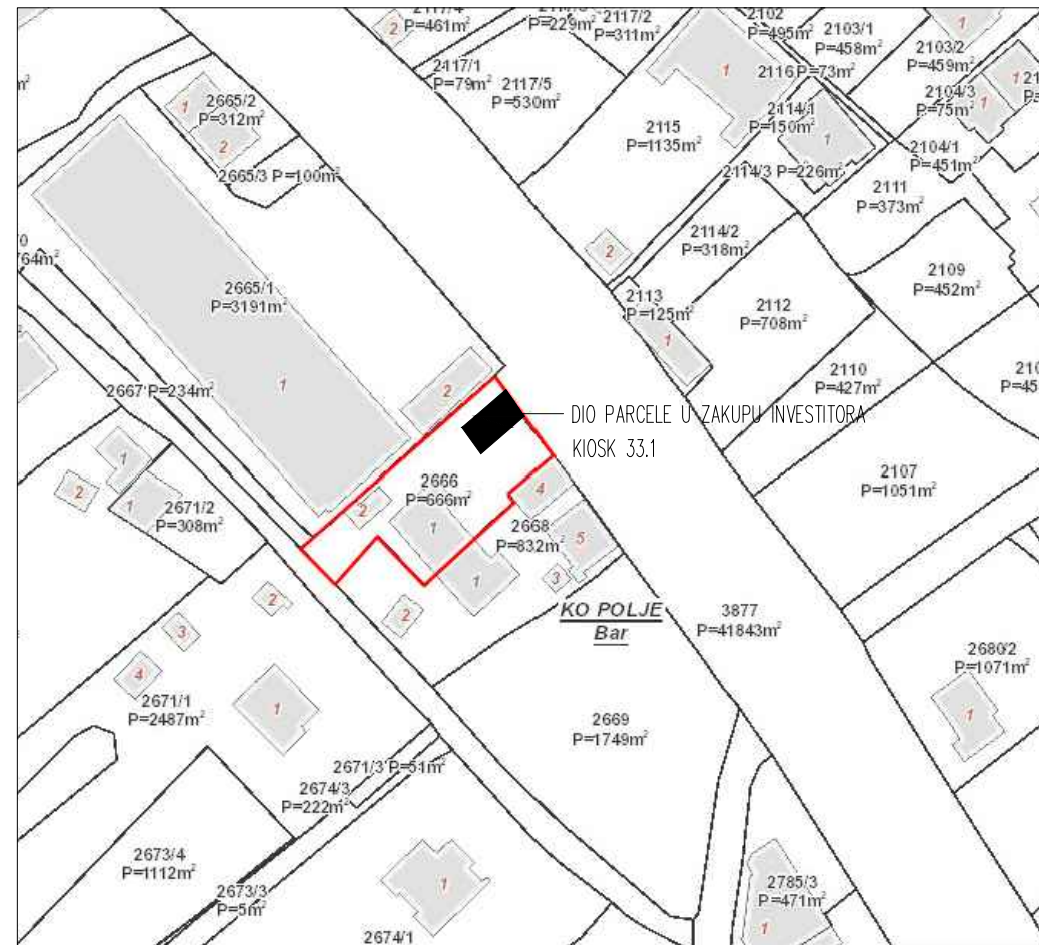

"Euroglubus" DOO Ul. Kralja Nikole 122 / I, 81000 Podgorica		Autor projekta: Rade Stojanovic dipl.arch.		Naziv projekta: IDEJNO RJEŠENJE		Datum projekta: 1 / 200	
				Vrsta projekta: ARHITEKTURA			
"Euroglubus" DOO Ul. Kralja Nikole 122 / I, 81000 Podgorica		Naziv objekta građnje: Urbanistička parcela br. 2666, K.O. Polje S4 • ARHEUM		Datum: Jun 2019.		Vrsta plana: SITUACIJA	
						Broj plana: 1.	

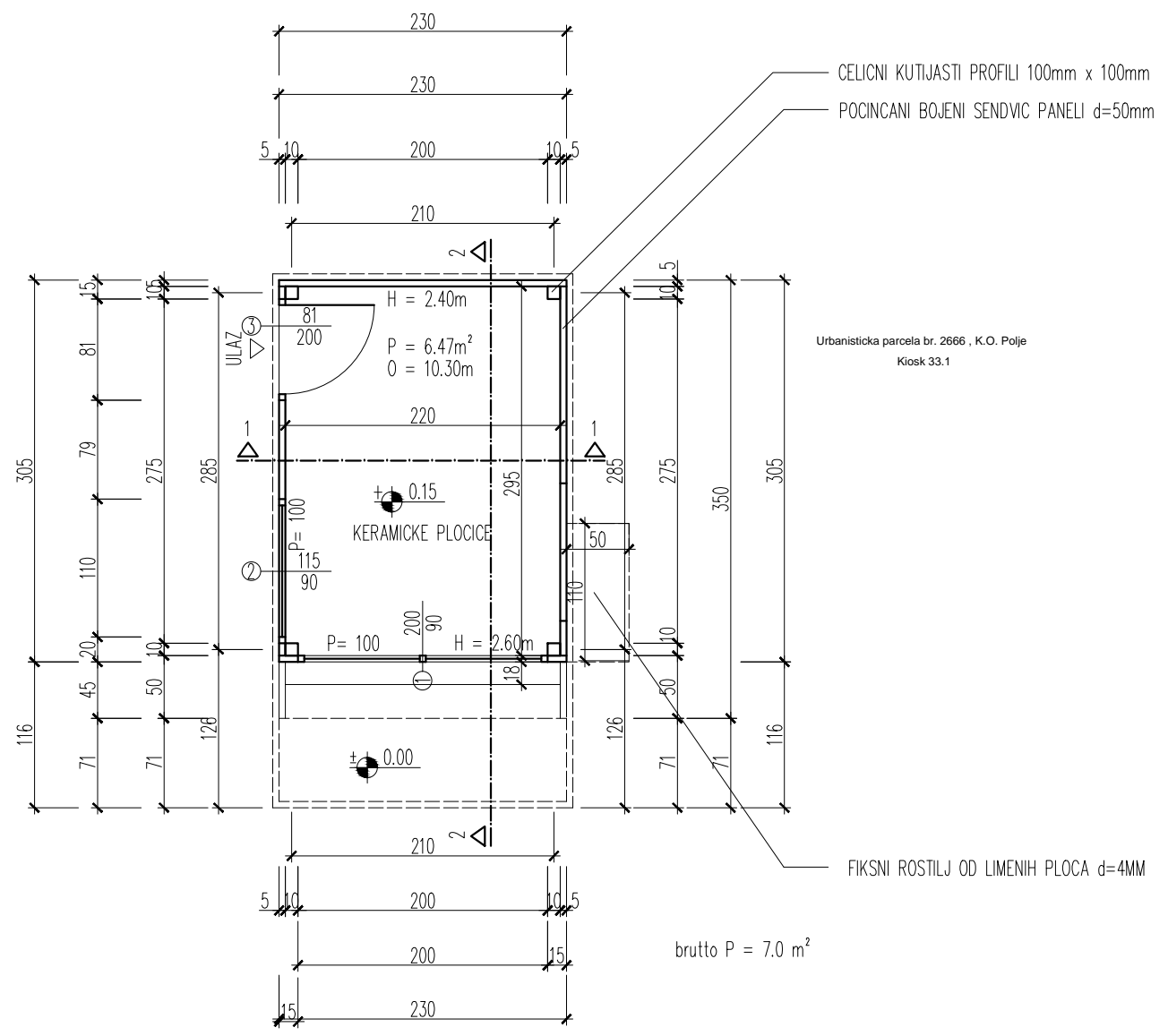
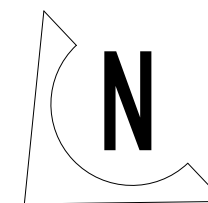

Investitor: "Eurogluobus" DOO Ul. Kralja Nikole 122 / I, 81000 Podgorica		Arh. projekat: Rade Stojanovic dipl.arch.		Vrsta projekta: IDEJNO RJEŠENJE		Vrsta projekta: 1 / 50	
Investitor: "Eurogluobus" DOO Ul. Kralja Nikole 122 / I, 81000 Podgorica		Naziv i mjesto gradnje: Urbanistička parcela br. 2666, K.O. Polje S4 • ARHEUM (Datum: Jun 2019.		Vrsta projekta: ARHITEKTURA	
						Vrsta projekta: OSNOVA PRIZEMLJA	
						Brig strane: 2.	

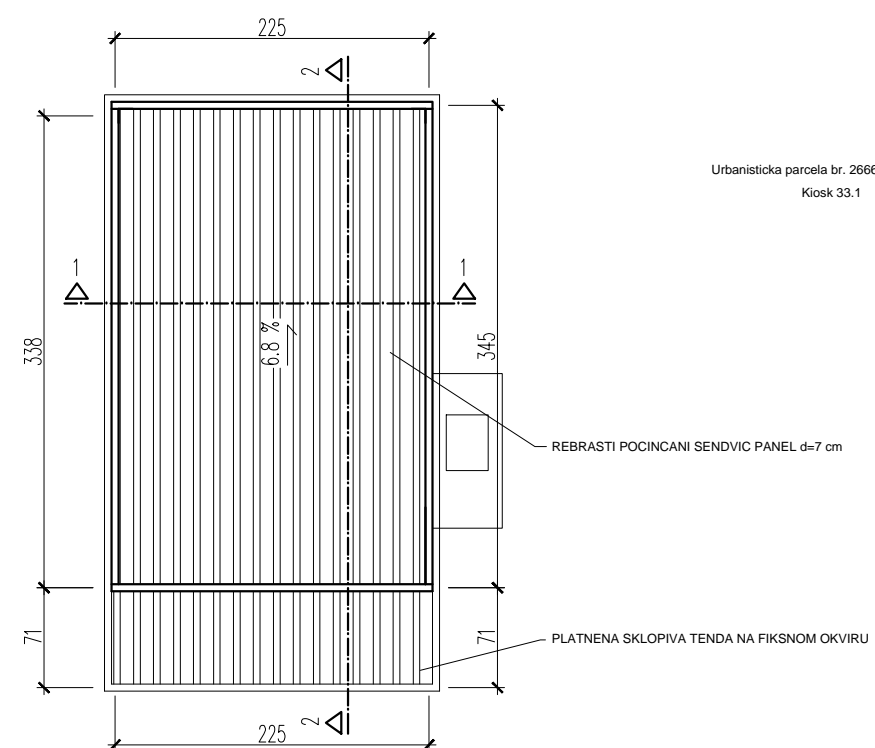
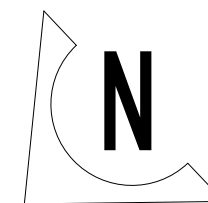

Urbanistička parcela br. 2666 , K.O. Polje
Kiosk 33.1

brutto P = 7.0 m²

Investitor: "Eurogluobus" DOO Ul. Kralja Nikole 122 / I, 81000 Podgorica		Arh. projekat: Rade Stojanovic dipl.arch.		Vrsta projekta: IDEJNO RJEŠENJE		Vrsta projekta: 1 / 50	
Investitor: "Eurogluobus" DOO Ul. Kralja Nikole 122 / I, 81000 Podgorica		Naziv i mjesto gradnje: Urbanistička parcela br. 2666 , K.O. Polje S4 • HEALUM (Datum: Jun 2019.		Vrsta projekta: ARHITEKTURA	
						Brog strane: 3.	

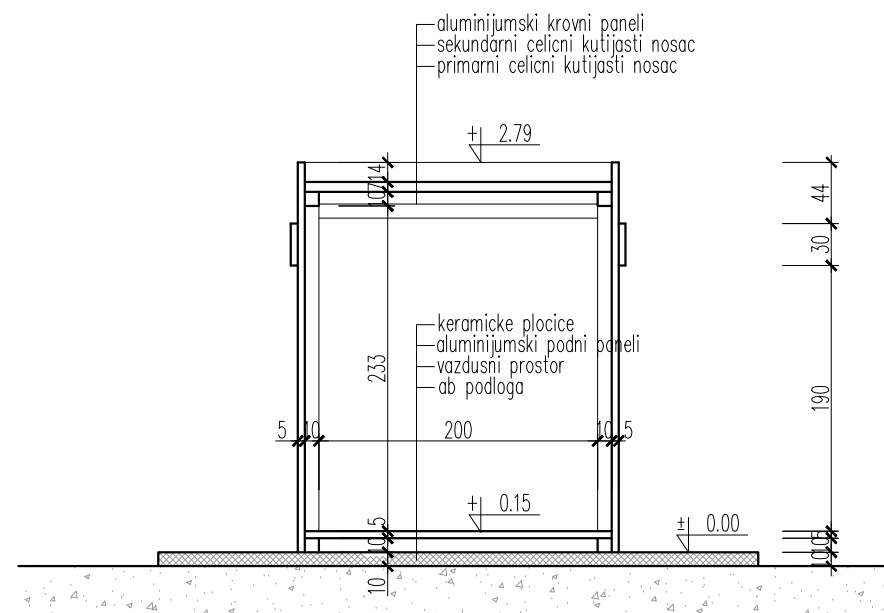

Investitor:		Arhitekt:		Vrsta projekta:	
"Euroglubus" DOO Ul. Kralja Nikole 122 / I, 81000 Podgorica		Rade Stojanovic dipl.arch.		IDEJNO RJEŠENJE	
Naziv i mjesto gradnje:		Datum:		Vrsta projekta:	
"Euroglubus" DOO Ul. Kralja Nikole 122 / I, 81000 Podgorica		Jun 2019.		ARHITEKTURA	
Naziv i mjesto gradnje:		Datum:		Vrsta projekta:	
Urbanistička parcela br. 2666 , K.O. Polje S4 • ARHEUM (Jun 2019.		PRESJEK 1-1	
Datum:		Datum:		Vrsta projekta:	
Jun 2019.		Jun 2019.		1 / 50	
Datum:		Datum:		Vrsta projekta:	
Jun 2019.		Jun 2019.		4.	

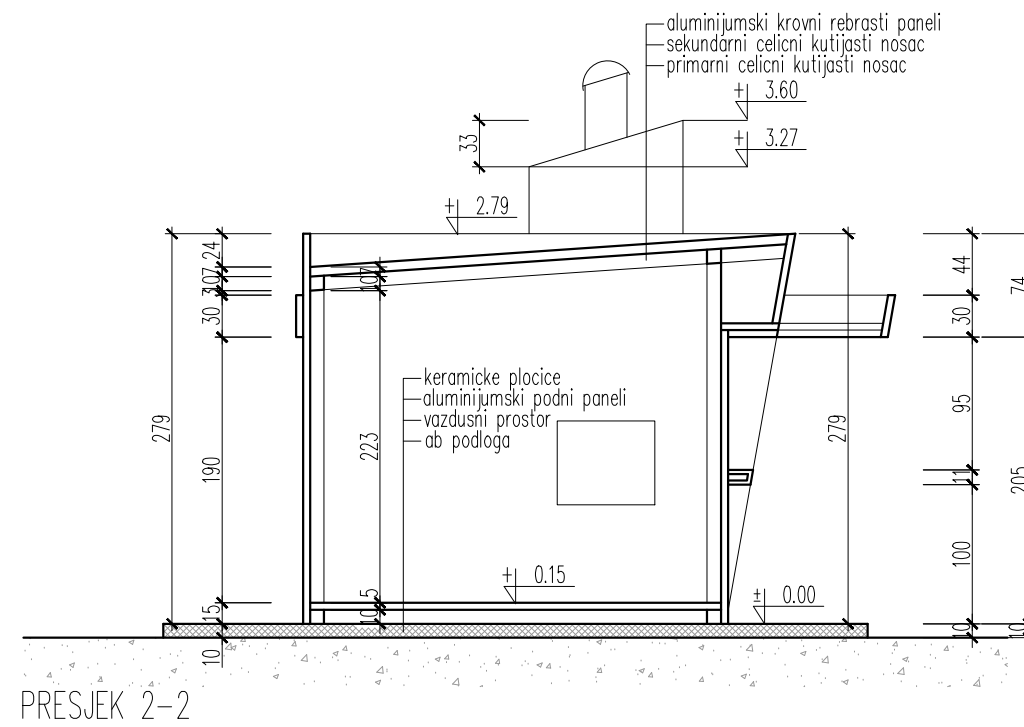

Investitor: "Eurogluobus" DOO Ul. Kralja Nikole 122 / I, 81000 Podgorica		Arh. projekat: Rade Stojanovic dipl.arch.		Vrsta projekta: IDEJNO RJESENJE		Vrsta projekta: 1 / 50	
Investitor: "Eurogluobus" DOO Ul. Kralja Nikole 122 / I, 81000 Podgorica		Datum: Jun 2019.		Vrsta projekta: ARHITEKTURA		Vrsta projekta: 5.	
Naziv i mesto gradnje: Urbanisticna parcela br. 2666 , K.O. Polje S4 • HEALUM (Datum: Jun 2019.		Vrsta projekta: PRESJEK 2-2		Vrsta projekta: 5.	

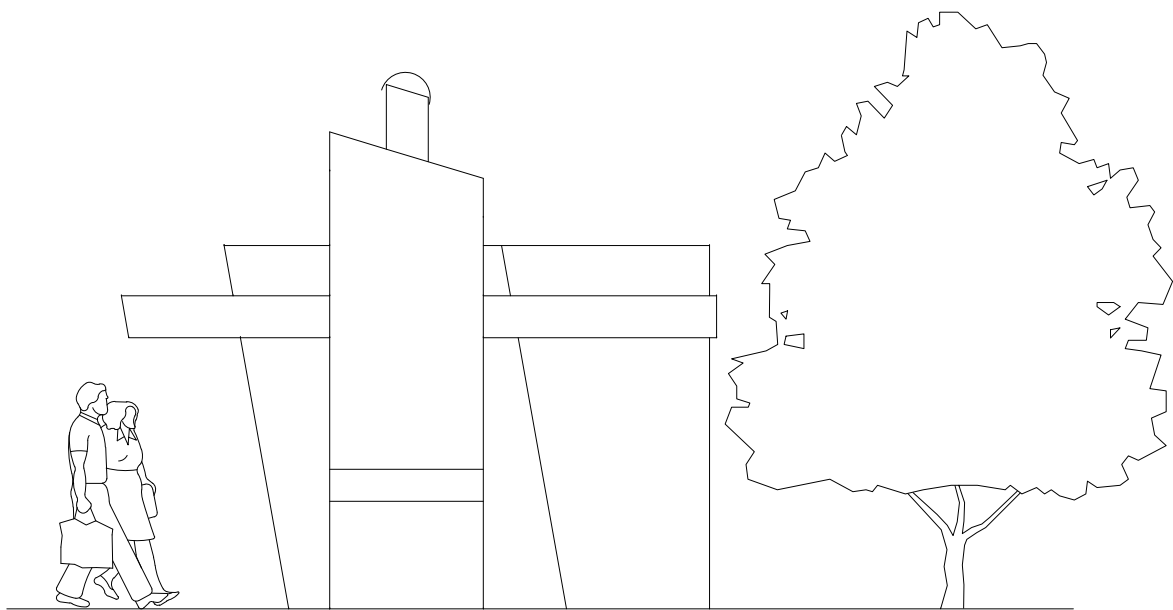

ZAPADNA FASADA



ISTOCNA FASADA



SJEVERNA FASADA

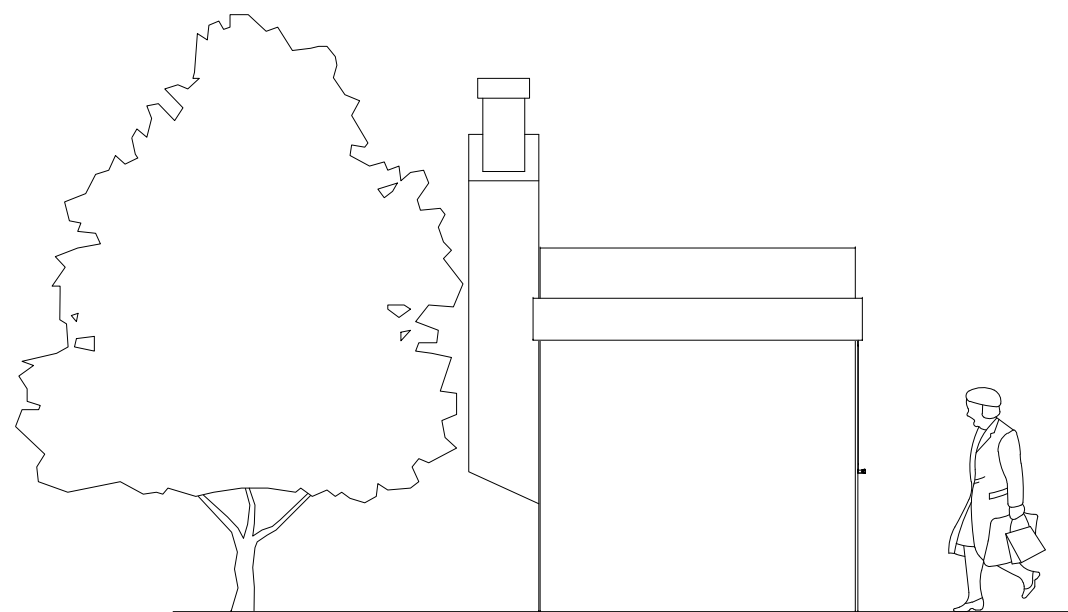

JUZNA FASADA

Investitor: "Euroglubus" DOO Ul. Kralja Nikole 122 / I, 81000 Podgorica		Arh. projekat: Rade Stojanovic dipl.arch.		Naziv projekta: IDEJNO RJESENJE		Lista projekta: 1 / 50	
Investitor: "Euroglubus" DOO Ul. Kralja Nikole 122 / I, 81000 Podgorica		Datum: Jun 2019.		Naziv projekta: ARHITEKTURA		Lista projekta: 6.	
Naziv i mjesto gradnje: Urbanistička parcela br. 2666 , K.O. Polje S4 • ARHEUM (Datum: Jun 2019.		Naziv projekta: IZGLEDI		Lista projekta: 6.	

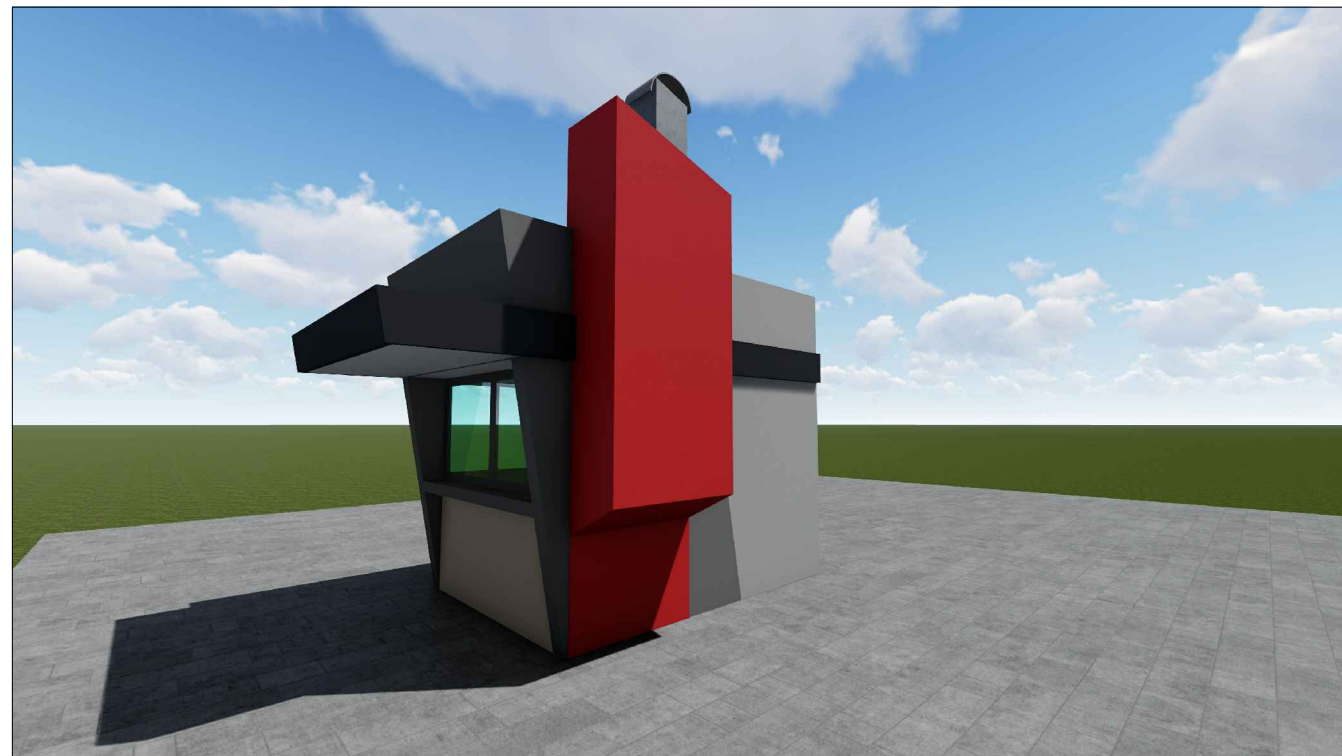

Investitor:		Arh. projekat:		VRP:		Vrsta projekta:		Vrsta projekta:	
"Eurogluobus" DOO Ul. Kralja Nikole 122 / I, 81000 Podgorica		Rade Stojanovic dipl.arch.				IDEJNO RJEŠENJE			
Naziv i mjesto gradnje:		Datum:		Sadržaj:		Opisak:		Broj strane:	
"Eurogluobus" DOO Ul. Kralja Nikole 122 / I, 81000 Podgorica		Urbanistička parcela br. 2666 , K.O. Polje Sj • ARHEUM (Jun 2019.				3D PRIKAZI	
								7.	



Investitor:		Arh. projekat:		VRP:		Naziv projekta:	
"Eurogluobus" DOO Ul. Kralja Nikole 122 / I, 81000 Podgorica		Rade Stojanovic dipl.arch.				IDEJNO RJEŠENJE	
Investitor:		Naziv i registar građevine:		Datum:		Opisak:	
"Eurogluobus" DOO Ul. Kralja Nikole 122 / I, 81000 Podgorica		Urbanistička parcela br. 2666 , K.O. Polje S4 • AHEUM (Jun 2019.		3D PRIKAZ U REALNOM OKRUZENJU	
						Broj strana: 8.	